

RETEKESS

FM/MW/SW Radio User Manual

TR103

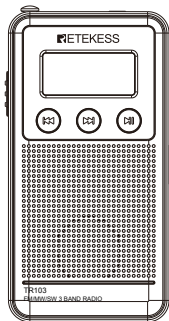

CE FC RoHS



Henan Eshow Electronic Commerce Co., Ltd

Address: 7/F, Sanjiang Building, No.170 Nanyang Road,
Hujji District, Zhengzhou, Henan, China

EU Importer: Germany Retevis Technology GmbH

Address: Uetzenacker 29, 38176 wendeburg

Facebook: facebook.com/RetekessRadio

E-mail: support@rettekess.com

Web: www.retekess.com

MADE IN CHINA

EN:

External view and function tips

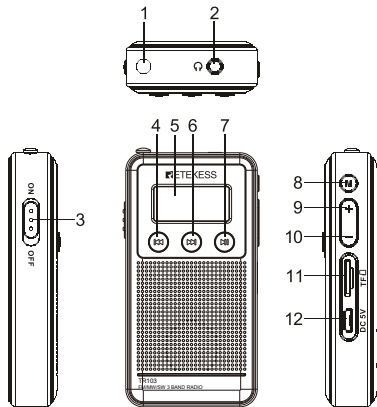

- | | |
|----------------------|----------------------------|
| 1 Rod antenna | 7 Play/Pause button |
| 2 Earpiece socket | Long press: Station preset |
| 3 Power button | Short press: Manual tuning |
| 4 Previous | 8 Mode switch button |
| 5 LCD display screen | 9 Volume + button |
| 6 Next | 10 Volume - button |
| | 11 TF card socket |
| | 12 DC 5V power port |

LCD instruction

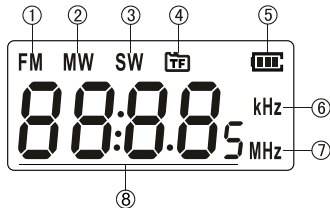

1. FM mode display
2. Medium wave mode display
3. Short wave mode display
4. Micro SD card playback mode
5. Battery indicator
6. MW frequency unit
7. FM and SW frequency unit
8. *Show track number about 2 seconds when press previous or next.
*Show the playing time when the track is played
*Show the frequency when receiving station
*Volume display during volume adjustment

Radio operation

1. Set the power switch to "ON" to turn on the power.
2. Press function switch button (8) to reach FM, AM and SW play and the LCD frequency plays.
3. FM band switching: FM has two bands to choose, FM1:87-108MHz, FM2:64-108MHz. You can change the FM band by long press "M" (8) for 5 seconds to switch.

- AM step switch: there are two options for MW step frequency, one is 9KHz, the other is 10KHz, you can change the MW step by long press the "M" button (8) for 5 seconds to switch.
- Automatic preset station:
Long press ►► key (7) about 2 seconds, the station will be automatically saved in memory until all stations are saved, the unit will auto stop and playback the first station in memory. Then press the Previous and Next button to switch preset radio station.
Note: Please pull out Antenna when listening to FM/SW radio for best reception.
- Manual tuning: press ►► key (7) to switch to manual tuning mode, and then press the Previous and Next button to adjust the radio frequency manually.

TF card to play

- Set the power switch to "ON" to turn on the power.
- Insert TF card with MP3/WMA audio format into the TF socket (11).
- Press the mode switch button "M" (8) to switch to the TF card mode, the track will be displayed on the LCD, and the play time will be displayed 2 seconds later.
- Press ◀◀ (4) and ▶▶ (6) to select the track you want to play. Long press this button to select -10/+10 to play on a daily basis.
Example: when playing the fifth song, long press the ▶▶ button (6) once to play track 15, and long press twice to play track 25.
Press the "+" (9) and "-" button (10) to adjust the size of the sound and display the LCD volume value. Press ►► key (7) to stop the current play and press it again to resume playback.



play time display



play songs display

Earpiece use

- Put the stereo headphone in the headset jack (2).
As the follow picture:

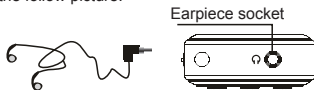

- Press the volume+ or the volume-, to adjust to a suitable sound.
As the follow picture:

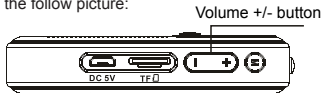



Power switch button

- Turn the power switch (3) to "ON" to turn ON the power and "OFF" to turn OFF the power.



Power supply

Charging:

The battery used in this machine is built-in lithium battery. When the battery is low, the battery symbol displays . If this, please charge in time. Plug in the external 5V power supply, then it automatically start charging, and at this time the battery power symbol , which is in the flashing state. After the battery is fully charged, the battery line number  is normally bright state.

(About 4 hours to be fully charged and could also be done in the shutdown state)



play time display



play songs display

DC power supply

1. Use the USB charge cable to connect this unit and your computer, or other 5V USB adapter.
2. When reading the data of TF card with the computer, the TF card shall be put into the TF card socket of the machine (11), set the power switch to "ON" to turn on the power, and then connected with the computer with a USB cable. The TF card data can be read automatically. If exit is needed, unplug function switch (3) to "OFF" position to exit card reading state for external connection

Warning: the disconnection device between the unit and the power supply of the power grid is the power plug. Please ensure that the unit can be conveniently contacted with the power plug during use, to avoid for a disconnection.

Technical indicators

- 1 Power: 5V --- 0.6A
- 2 Rated power: 3W
- 3 Li-battery: 3.7V 600mAh
- 4 External earphone: 3.5mm
- 5 FM frequency: 64/87-108MHz
MW frequency: 520/522-1710kHz
SW frequency: 3.2-22.0 MHz
- 6 Output power level: 3W x 1
- 7 weight : about 72.6g
- 8 volume: 46x88x18mm

General questions and the solution

1. The electric equipment, such as fluorescent lamp, computer, TV, electric motor, will cause radiation interference to the radio. Please keep a certain distance when using it.
2. In the reinforced structure of high-rise buildings, there is shielding effect for broadcasting and signal. Please use it near the window to improve the sound effect.

RF ENERGY EXPOSURE AND PRODUCT SAFETY GUIDE



ATTENTION!

Before using this radio, read this guide which contains important operating instructions for safe usage and RF energy awareness and control for compliance with applicable standards and regulations.

Local Government Regulations

When radios are used as a consequence of employment,

the Local Government Regulations requires users to be fully aware of and able to control their exposure to meet occupational requirements. Exposure awareness can be facilitated by the use of a product label directing users to specific user awareness information. Your Reteless radio has a RF Exposure Product Label. Also, your Reteless user manual, or separate safety booklet includes information and operating instructions required to control your RF exposure and to satisfy compliance requirements.

Unauthorized modification and adjustment

Changes or modifications not expressly approved by the party responsible for compliance may void the user's authority granted by the local government radio management departments to operate this radio and should not be made. To comply with the corresponding requirements, transmitter adjustments should be made only by or under the supervision of a person certified as technically qualified to perform transmitter maintenance and repairs in the private land mobile and fixed services as certified by an organization representative of the user of those services.

Replacement of any transmitter component (crystal, semiconductor, etc.) not authorized by the local government radio management departments equipment authorization for this radio could violate the rules.

FCC Requirements:

- This device complies with part 15 of the FCC Rules. Operation is subject to the following two conditions:
 - (1) This device may not cause harmful interference, and
 - (2) this device must accept any interference received,

including interference that may cause undesired operation.

- This equipment has been tested and found to comply with the limits for a Class B digital device, pursuant to Part 15 of the FCC Rules. These limits are designed to provide reasonable protection against harmful interference in a residential installation.

This equipment generates uses and can radiate radio frequency energy and, if not installed and used in accordance with the instructions, may cause harmful interference to radio communications. However, there is no guarantee that interference will not occur in a particular installation. If this equipment does cause harmful interference to radio or television reception, which can be determined by turning the equipment off and on, the user is encouraged to try to correct the interference by one or more of the following measures:

- Reorient or relocate the receiving antenna.
- Increase the separation between the equipment and receiver.
- Connect the equipment into an outlet on a circuit different from that to which the receiver is connected.
- Consult the dealer or an experienced radio/TV technician for help.

CE Requirements:

- (Simple EU declaration of conformity) Henan Eshow Electronic Commerce Co.,Ltd declares that the radio equipment type is in compliance with the essential requirements and other relevant provisions of RED Directive 2014/53/EU and the ROHS Directive 2011/65/EU and the WEEE Directive 2012/19/EU; the full text of the EU declaration of conformity is available at the following internet address:

www.retekeess.com.

• Disposal

The crossed-out wheeled-bin symbol on your product, literature, or packaging reminds you that in the European Union, all electrical and electronic products, batteries, and accumulators (rechargeable batteries) must be taken to designated collection locations at the end of their working life. Do not dispose of these products as unsorted municipal waste. Dispose of them according to the laws in your area.



IC Requirements:

Licence-exempt radio apparatus

This device contains licence-exempt transmitter(s)/ receiver(s) that comply with Innovation, Science and Economic Development Canada's licence-exempt RSS(s). Operation is subject to the following two conditions:

- (1) This device may not cause interference.
- (2) This device must accept any interference, including interference that may cause undesired operation of the device.

Le présent appareil est conforme aux CNR d'Industrie Canada applicables aux appareils radio exempts de licence. L'exploitation est autorisée aux deux conditions suivantes :

- (1) l'appareil ne doit pas produire de brouillage;
- (2) l'utilisateur de l'appareil doit accepter tout brouillage radioélectrique subi, même si le brouillage est susceptible d'en compromettre le fonctionnement.

RF Warning Statements

The device has been evaluated to meet general RF

exposure requirement. The device can be used in portable exposure condition without restriction.

RF Exposure Information

- DO NOT operate the radio without a proper antenna attached, as this may damage the radio and may also cause you to exceed RF exposure limits. A proper antenna is the antenna supplied with this radio by the manufacturer or an antenna specifically authorized by the manufacturer for use with this radio, and the antenna gain shall not exceed the specified gain by the manufacturer declared.
- To avoid interference, turn off the radio in areas where signs are posted to do so.
- DO NOT operate the transmitter in areas that are sensitive to electromagnetic radiation such as hospitals, aircraft, and blasting sites.

Avoid Choking Hazard



Small Parts. Not for children under 3 years.

Protect your hearing:



- Use the lowest volume necessary to do your job.
- Turn up the volume only if you are in noisy surroundings.
- Turn down the volume before adding headset or earpiece.
- Limit the amount of time you use headsets or earpieces at high volume.
- When using the radio without a headset or earpiece, do not place the radio's speaker

directly against your ear

- Use careful with the earphone maybe possible excessive sound pressure from earphones and headphones can cause hearing loss



Note: Exposure to loud noises from any source for extended periods of time may temporarily or permanently affect your hearing. The louder the radio's volume, the less time is required before your hearing could be affected. Hearing damage from loud noise is sometimes undetectable at first and can have a cumulative effect.

Approved Accessories



- This radio meets the RF exposure guidelines when used with the Reteless accessories supplied or designated for the product. Use of other accessories may not ensure compliance with the RF exposure guidelines and may violate regulations.
- For a list of Reteless-approved accessories for your radio model, visit the following website: <http://www.Reteless.com>

DE:

Aussehen und Funktionstipps

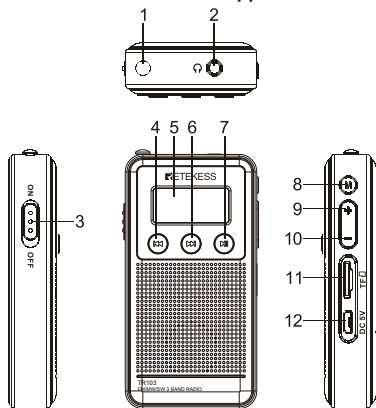

- | | |
|-------------------------------|----------------------------------|
| 1. Antenne | 7. Play / Pause-Taste |
| 2. Kopfhöreranschluss | Lang drücken: automatische Suche |
| 3. Netzschalter | Kurz drücken: manuell einstellen |
| 4. Taste für vorherigen Titel | 8. Funktionsschaltertaste |
| 5. LCD-Anzeige | 9. Lautstärketaste + |
| 6. Taste für nächste Titel | 10. Lautstärketaste - |
| | 11. TF-Kartensteckplatz |
| | 12. DC5V Steckdose |

Anweisungen zur LCD-Anzeige

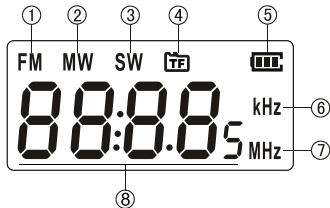

1. FM-Modusanzeige
2. Mittelwellenmodus-Anzeige
3. Kurzwellenmodus-Anzeige
4. TF-Kartenwiedergabemodus-Anzeige
5. Batteriestandsanzeige
6. Mittelwelleneinheitenanzeige
7. Frequenzmodulation, Kurzwelleneinheitenanzeige
8. * Beim Umschalten des Titels wird die Titelnummer angezeigt (Anzeigezeit 2 Sekunden);
* Wiedergabezeitanzeige beim Abspielen eines Titels
* Frequenzanzeige beim Empfang eines Senders
* Lautstärkewertanzeige beim Einstellen der Lautstärke

Funkbetrieb

1. Stellen Sie den Hauptschalter auf "ON", um das Gerät einzuschalten.
2. Drücken Sie die Funktionsschaltertaste "M" (8), um zur Wiedergabe auf FM, AM, SW und LCD-Frequenzanzeige zu wechseln.
3. FM-Bandumschaltung: Bei FM stehen zwei Bänder zur Auswahl: FM1: 87-108 MHz, FM2: 64-108 FM.

Sie können in den FM-Modus wechseln, indem Sie die Taste "M" (8) 5 Sekunden lang drücken.

4. AM-Stufenumschaltung: AM hat zwei Stufen, eine ist 9 kHz, die andere ist 10 kHz. Sie können in den AM-Modus umschalten, indem Sie die Taste "M" (8) 5 Sekunden lang drücken.
5. Automatisch speichern:
Drücken Sie die Taste ►► (7) 2 Sekunde lang, danach wird die automatische Sendersuche durchgeführt und gespeichert, und der erste Sender wird abgespielt, nachdem die Suche abgeschlossen ist.
Hinweis: Wenn Sie FM und Kurzwelle hören, ziehen Sie bitte die Stabantenne (1) heraus, um einen besseren Klang zu erzielen.
6. Manuell Einstellen: Drücken Sie kurz die Pause-Taste, um in den manuellen Einstellenmodus zu wechseln. Drücken Sie dann die linke und die rechte Taste, um die Senderfrequenz manuell einzustellen. Drücken Sie ◀◀ (4) und ▶▶ (6) um den gespeicherten Sender abzuspielen, Halten Sie diese Taste gedrückt, um vorwärts oder rückwärts zu suchen und automatisch zu spielen, wenn ein Sender gesucht wird. Drücken Sie die Taste „+“ (9) und die Taste „-“ (10), um die Lautstärke anzupassen. Der LCD-Lautstärkewert wird angezeigt.

TF-Kartenwiedergabe

1. Stellen Sie den Hauptschalter auf "ON", um das Gerät einzuschalten.
2. Die TF-Karte mit dem Audioformat MP3, WMA wird in den TF-Kartensteckplatz (11) eingesetzt.
3. Drücken Sie die Funktionstaste "M" (8), um zur Wiedergabe in den TF-Kartenmodus zu wechseln. Das LCD zeigt die Titelanzeige an und die Wiederg-

abezeit wird nach 2 Sekunden angezeigt.

4. Drücken Sie **◀◀** (4) und **▶▶** (6) können Sie den gewünschten Titel auswählen. Drücken Sie lange auf diese Taste, um -10 / + 10 Titelwiedergabe auszuwählen.

Beispiel: Halten Sie **▶▶** gedrückt beim Abspielen des 5. Titels.

Nach der Taste (6) wird der 15. Titel und nach zweimaligem langem Drücken der Taste der 25. Titel abgespielt ...

Drücken Sie die Taste "+" (9) und die Taste "-" (10), um die Lautstärke einzustellen, und der LCD-Lautstärkewert wird angezeigt.

Drücken Sie **▶||** (7) können Sie die aktuelle Wiedergabe anhalten und erneut drücken, um die Wiedergabe fortzusetzen.



Spielzeitanzeige



Titelanzeige

Verwendung von Kopfhörern

1. Stecken Sie den Stereokopfhörer in die Kopfhörerbuchse (2).

(wie unten gezeigt)



Earpiece socket



2. Drücken Sie die Taste Lautstärke + oder Lautstärke -, um die entsprechende Lautstärke einzustellen. (wie unten gezeigt)

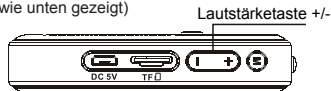

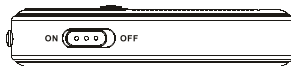

Netzschalter

Stellen Sie den Netzschalter (3) auf „ON“, um das Gerät einzuschalten, und stellen Sie den Netzschalter auf „OFF“, um das Gerät auszuschalten.



Stromverbrauch

Laden Sie den Akku auf

Die in diesem Gerät verwendete Batterie ist eine eingebaute Lithiumbatterie. Wenn die Batterie schwach ist, wird das Batteriesymbol auf dem Display  angezeigt, Bitte rechtzeitig aufladen. Wenn das externe 5-V-Netzteil angeschlossen ist, startet der Ladevorgang automatisch. Zu diesem Zeitpunkt blinkt das Batteriesymbol . Wenn die Batterie voll aufgeladen ist, leuchtet das Batteriesymbol  immer. (Es ist für ca. 4 Stunden voll aufgeladen und kann aufgeladen werden, wenn es ausgeschaltet ist.)



Anzeige von schwacher Batterie



Voll aufgeladene Anzeige

Gleichstromversorgung

Schließen Sie das große Ende des mitgelieferten USB-Kabels an die USB-Buchse des Computers oder eines anderen 5VUSB-Netzteils an und stecken Sie das kleine Ende in die Position „DC5V“ des Geräts, um es als externe Stromversorgung zu verwenden. Wenn Sie die TF-Kartendaten mit einem Computer lesen, müssen Sie die TF-Karte in den TF-Kartensockel (11) des Geräts einlegen. Nach dem Anschließen an den Computer über das USB-Kabel liest das System automatisch die TF-Kartendaten. Zum Verlassen den Funktionsschalter (3) auf "OFF" stellen, um den Karteneinsatzzustand zu verlassen und als externe Stromquelle zu verwenden.

Warnung: Die Trennvorrichtung zwischen Gerät und Netzstromversorgung stellt einen Netzstecker dar. Achten Sie bei der Verwendung darauf, dass der Netzstecker leicht zugänglich ist, damit das Gerät von der Stromversorgung getrennt werden kann.

Technische Indikatoren

- 1 die Stromversorgung: 5V $\overline{\text{---}}$ 0,6A
- 2 Nennleistung: 3W
- 3 Lithiumbatterie (eingebaut): 3,7V
- 4 externe Kopfhörer: Φ 3,5mm 32 Ω
- 5 FM Frequenz: 64/87-108MHz
MW Frequenz: 520/522-1710kHz
SW Frequenz: 3,2-22,0MHz
- 6 Ausgangsleistung: 3W x 1
- 7 Gewicht: ca. 72.6g
- 8 Größe: 46x88x18mm

Häufige Probleme und Behandlungsmethoden

1. Elektrische Geräte wie Leuchtstofflampen, Computer,

Fernseher und Elektromotoren können Funkstörungen verursachen. Halten Sie bei der Verwendung einen gewissen Abstand ein.

2. Im Gebäude mit Hochhausverstärkung wirkt es abschirmend auf das Sendesignal, bitte verwenden Sie es in Fensternähe, um den Radioempfang zu verbessern.

RF ENERGIE EXPOSURE UND PRODUKTSICHERHEIT



BEACHTUNG!

Lesen Sie vor der Verwendung dieses Funkgeräts diese Bedienungsanleitung, die wichtige Betriebsanleitungen für den sicheren Gebrauch und die Kenntnis der Funkfrequenz und die Kontrolle der Einhaltung der geltenden Normen und Bestimmungen enthält.

Lokale Regierungsvorschriften

Wenn Funkgeräte als Folge einer Beschäftigung verwendet werden, müssen die Benutzer nach den örtlichen Regierungsvorschriften ihre Exposition genau kennen und kontrollieren können, um den beruflichen Anforderungen zu genügen. Die Erkennung der Exposition kann durch die Verwendung eines Produktetiketts erleichtert werden, das die Benutzer zu bestimmten Benutzerinformationen führt. Ihr Reteless-Funkgerät verfügt über ein RF-Exposure-Produktetikett. Außerdem enthält Ihr Reteless-Benutzerhandbuch oder eine separate Sicherheitsbroschüre Informationen und Betriebsanweisungen, die zur Kontrolle der RF-Belastung und zur Einhaltung der Compliance-Anforderungen erforderlich sind.

Eigenmächtige Änderung und Einstellung

Änderungen oder Modifikationen, die nicht ausdrücklich

von der für die Einhaltung der Bestimmungen verantwortlichen Partei genehmigt wurden, können die Berechtigung des Benutzers, die von den lokalen Funkverwaltungsabteilungen für den Betrieb dieses Funkgeräts erteilt wurde, aufheben und sollten nicht vorgenommen werden. Um die entsprechenden Anforderungen zu erfüllen, sollten die Einstellungen des Senders nur von oder unter der Aufsicht einer Person vorgenommen werden, die als technisch qualifiziert für die Wartung und Reparatur des Senders in privaten Landfunk- und Festnetzdiensten zertifiziert ist und von einer Organisation, die dessen Nutzer vertritt, zertifiziert ist Dienstleistungen.

Der Austausch von Senderkomponenten (Quarz, Halbleiter usw.), die nicht durch die Autorisierung des Funkmanagements der örtlichen Behörden autorisiert wurden, könnte gegen die Regeln verstoßen.

FCC-Anforderungen:

- Dieses Gerät entspricht Abschnitt 15 der FCC-Bestimmungen. Der Betrieb unterliegt den folgenden zwei Bedingungen:
 - (1) Dieses Gerät darf keine schädlichen Interferenzen verursachen
 - (2) Dieses Gerät muss alle empfangenen Interferenzen akzeptieren, einschließlich Interferenzen, die einen unerwünschten Betrieb verursachen können.
- Dieses Gerät wurde getestet und entspricht den Grenzwerten für ein digitales Gerät der Klasse B gemäß Teil 15 der FCC-Bestimmungen. Diese Grenzwerte bieten einen angemessenen Schutz gegen schädliche Interferenzen in einer Wohninstallation.

Dieses Gerät erzeugt Hochfrequenzenergie und kann diese ausstrahlen. Wenn es nicht gemäß den Anweis-

ungen installiert und verwendet wird, kann dies Funkstörungen verursachen. Es kann jedoch nicht garantiert werden, dass bei einer bestimmten Installation keine Interferenzen auftreten. Wenn dieses Gerät den Radio- oder Fernsehempfang stört, was durch Aus- und Einschalten des Geräts festgestellt werden kann, sollte der Benutzer versuchen, die Störung durch eine oder mehrere der folgenden Maßnahmen zu beheben:

- Richten Sie die Empfangsantenne neu aus.
- Vergrößern Sie den Abstand zwischen Gerät und Empfänger.
- Verbinden Sie das Gerät mit einer Steckdose in einem anderen Stromkreis als dem, an den der Empfänger angeschlossen ist.
- Wenden Sie sich an den Händler oder einen erfahrenen Radio- / Fernstechniker.

CE-Anforderungen:

- (Einfache EU-Konformitätserklärung) Die Henan Eshow Electronic Commerce Co., Ltd erklärt, dass der Funkgerätetyp den grundlegenden Anforderungen und anderen relevanten Bestimmungen der RED-Richtlinie 2014/53 / EU und der ROHS-Richtlinie 2011/65 / EU entspricht und der WEEE-Richtlinie 2012/19 / EU; Der vollständige Text der EU-Konformitätserklärung ist unter folgender Internetadresse abrufbar: www.retekess.com.

- Entsorgung

Das Symbol der durchgestrichenen Mülltonne auf Ihrem Produkt, Ihrer Dokumentation oder Ihrer Verpackung weist Sie darauf hin, dass in der Europäischen Union alle elektrischen und elektronischen Produkte, Batterien und Akkumulatoren (wiederaufladbare Batterien) am ende ihrer lebensd-



aueer zu den dafür vorgesehenen Sammelstellen gebracht werden müssen. Entsorgen Sie diese Produkte nicht als unsortierten Hausmüll. Entsorgen Sie sie gemäß den Gesetzen in Ihrer Nähe.

IC-Anforderungen:

Lizenzfreies Funkgerät

Dieses Gerät enthält lizenzpflichtige Sender / Empfänger, die den lizenzpflichtigen RSS (s) für Innovation, Wissenschaft und wirtschaftliche Entwicklung Kanadas entsprechen. Der Betrieb unterliegt den folgenden zwei Bedingungen:

(1) Dieses Gerät darf keine Störungen verursachen.
(2) Dieses Gerät muss alle Interferenzen akzeptieren.
Dieses Gerät stimmt mit Industry Canada RSS für nicht lizenzierte Funkgeräte überein. Der Betrieb ist unter folgenden beiden Bedingungen zulässig:

(1) Das Gerät darf keine Interferenzen verursachen.
(2) Der Benutzer des Geräts muss alle empfangenen Interferenzen akzeptieren, selbst wenn die Interferenz wahrscheinlich den Betrieb beeinträchtigt.

RF-Warnhinweise

Das Gerät wurde bewertet, um die allgemeinen Anforderungen an die RF Exposition zu erfüllen. Das Gerät kann ohne Einschränkungen in tragbaren Belichtungsbedingungen verwendet werden.

Informationen zur RF Exposition

• Betreiben Sie das Funkgerät NICHT ohne angeschlossene Antenne, da dies das Funkgerät beschädigen und dazu führen kann, dass Sie die Grenzwerte überschreiten. Eine geeignete Antenne ist die vom Hersteller mit diesem Funkgerät gelieferte

Antenne oder eine vom Hersteller speziell für die Verwendung mit diesem Funkgerät zugelassene Antenne. Der Antennengewinn darf den vom Hersteller angegebenen Gewinn nicht überschreiten.

- Schalten Sie das Radio an Orten aus, an denen Schilder angebracht sind, um Interferenzen zu vermeiden.
- Betreiben Sie den Sender NICHT in Bereichen, die empfindlich auf elektromagnetische Strahlung reagieren, z. B. in Krankenhäusern, Flugzeugen und Sprenggebieten.

Erstickungsgefahr vermeiden



Kleine Teile. Nicht für Kinder unter 3 Jahren.

Schützen Sie Ihr Gehör:



- Verwenden Sie das niedrigste Volumen, das für Ihre Arbeit erforderlich ist.
 - Erhöhen Sie die Lautstärke nur, wenn Sie sich in einer lauten Umgebung befinden.
 - Verringern Sie die Lautstärke, bevor Sie ein Headset oder einen Hörer hinzufügen.
 - Beschränken Sie die Verwendung von Headsets oder Ohrhörern auf hohe Lautstärke.
 - Wenn Sie das Radio ohne Headset oder Ohrhörer verwenden, stellen Sie den Lautsprecher des Radios nicht direkt an Ihr Ohr.
 - Vorsicht beim Umgang mit dem Kopfhörer. Möglicherweise führt ein zu hoher Schalldruck von Ohrhörern und Kopfhörern zu Gehörschäden.
- Hinweis: Wenn Sie längere Zeit lauten Geräuschen einer beliebigen Quelle ausgesetzt



sind, kann dies Ihr Gehör vorübergehend oder dauerhaft beeinträchtigen. Je lauter die Lautstärke des Radios ist, desto weniger Zeit wird benötigt, um Ihr Gehör zu beeinträchtigen. Gehörschäden durch laute Geräusche sind manchmal zunächst nicht nachweisbar und können sich kumulativ auswirken.

Zugelassenes Zubehör



- Dieses Funkgerät erfüllt die Richtlinien zur RF Exposition, wenn es mit dem von Reteless gelieferten Zubehör verwendet wird, das für das Produkt geliefert wird oder dafür bestimmt ist. Die Verwendung von anderem Zubehör kann nicht die Einhaltung der RF Expositionsrichtlinien gewährleisten und verstößt möglicherweise gegen Vorschriften.
- Eine Liste von von Reteless zugelassenem Zubehör für Ihr Funkmodell finden Sie auf der folgenden Website:
<http://www.Reteless.com>

FR: Photo d'apparence et de fonction

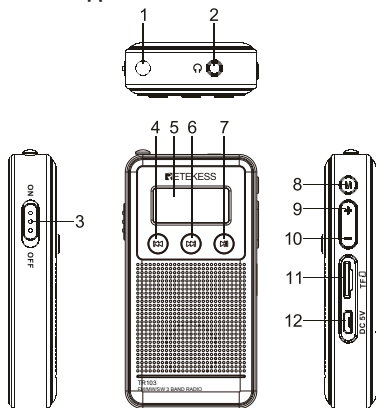

- | | |
|-------------------------------------|--------------------------------------|
| 1. Antenne | 8. Bouton de commutation de fonction |
| 2. Prise de casque | 9. Bouton Volume + |
| 3. Interrupteur d'alimentation | 10. Bouton Volume - |
| 4. Bouton précédent | 11. Prise pour carte TF |
| 5. Affichage LCD | 12. Prise d'alimentation DC5V |
| 6. Bouton Suivant | |
| 7. Bouton Lecture / Pause | |
| Appui longue: recherche automatique | |
| Appui courte: réglage manuel | |

Instructions d'affichage LCD

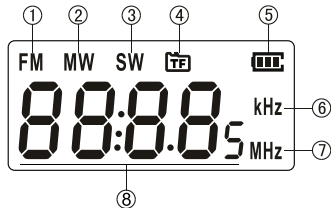

1. Affichage du mode FM
2. Affichage en mode ondes moyennes
3. Affichage en mode ondes courtes
4. Affichage du mode de lecture sur carte
5. Affichage du niveau de batterie
6. Affichage de l'unité à ondes moyennes
7. Modulation de fréquence, affichage d'unité d'onde courte
8. * Changer le numéro de chanson lors de la lecture de la chanson
Affichage (temps d'affichage 2 secondes);
*Affichage de temps de lecture lors de la lecture d'un fichier
*Affichage de fréquence lors de la réception d'une station
*Affichage de la valeur du volume lorsque le volume est ajusté

Opération radio

1. Mettez l'interrupteur d'alimentation sur «ON» pour allumer l'appareil.

2. Appuyez sur le bouton de l'interrupteur de fonction «M» (8) pour passer en FM, AM, SW à la lecture, affichage de la fréquence LCD.
3. Commutation de bande FM: il y a 2 bandes entre FM, FM1: 87-108 MHz, FM2: 64-108 MHz, vous pouvez passer un autre mode FM en appuyant longuement sur le bouton "M" (8) pendant 5 secondes.
4. Commutation de valeur de l'étape AM: AM a 2 valeurs de l'étape à changer: l'un est de 9KHz, l'autre est de 10KHz. Vous pouvez passer en autre valeur de l'étape AM en appuyant longuement sur le bouton "M" (8) pendant 5 secondes.

Stockage automatique:

1. Après avoir appuyé longuement 2 secondes le bouton (7), la recherche de stations entièrement automatique sera effectuée et enregistrée, et la première station sera lue une fois la recherche terminée. Remarque: lorsque vous écoutez en FM et en ondes courtes, retirez l'antenne (1) pour obtenir un meilleur son.
2. Syntonisation manuelle: appuyez brièvement sur le bouton pause pour passer en mode de syntonisation manuelle, puis appuyez sur les boutons gauche et droit pour régler manuellement le bouton de fréquence radio (4) et le bouton (6) pour sélectionner la station en mémoire. Rechercher, joue automatiquement lors de la recherche d'une station.
3. Appuyez sur les boutons "+" (9) et "-" (10) pour régler le volume. La valeur du volume de l'écran LCD est affichée.

Lecture de carte TF

1. Mettez l'interrupteur d'alimentation sur «ON» pour allumer l'appareil.

- La carte TF contenant le format audio MP3, WMA est insérée dans la fente pour carte TF (11).
- Appuyez sur le bouton de fonction "M" (8) pour passer en mode de carte TF, les fichiers seront affichés sur l'écran LCD et le temps de lecture est affichée au bout de 2 secondes.
- Appuyez sur le bouton **◀◀** (4) et sur le bouton **▶▶** (6) pour sélectionner la chanson que vous souhaitez lire. Appuyez sur ce bouton et maintenez-la enfoncée pour sélectionner la chanson -10 / +10 à lire. Exemple: lors de la lecture de la cinquième chanson, après avoir appuyé longuement le bouton **▶▶**, la 15ème chanson est lue et la 25ème chanson est lue après un long appui deux fois ... Appuyez sur les boutons "+" (9) et "-" (10) pour régler le volume. La valeur du volume de l'écran LCD est affichée. Appuyez sur le bouton **▶||** (7) pour mettre en pause la lecture en cours, appuyez à nouveau pour reprendre la lecture.



Affichage du temps



Lecture de la chanson

Affichage du temps de lecture

En utilisant des écouteurs

- Branchez le casque stéréo sur la prise casque (2). (comme indiqué ci-dessous)

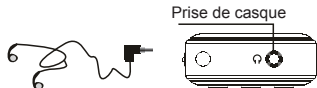

- Appuyez sur le bouton Volume + ou Volume - pour régler le volume approprié. (comme indiqué ci-dessous)

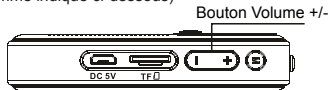

Interrupteur d'alimentation

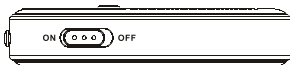

Placez l'interrupteur d'alimentation (3) sur «ON» pour mettre sous tension et mettez-le sur «OFF» pour l'éteindre.



Utilisation de puissance

Charge de la batterie

Cet appareil utilise la batterie au lithium intégrée. Lorsque le symbole de la batterie est faible, le symbole de la batterie s'affiche .

S'il vous plaît charger à temps. Lorsque la source d'alimentation externe de 5 V est branchée, la charge commence automatiquement. À ce moment-là, le symbole de la batterie  clignote. Lorsque la batterie est complètement chargée, le symbole de la batterie  reste toujours allumé.

(Il est complètement chargé pendant environ 4 heures et peut être chargé quand il est éteint)



Affichage de batterie faible



Affichage complètement chargé

Alimentation en courant continu

Branchez la grande extrémité du câble USB fourni sur la prise USB de l'ordinateur ou d'un autre adaptateur d'alimentation 5VUSB, puis branchez la petite extrémité sur la prise «DC5V» de l'unité pour l'utiliser comme source d'alimentation externe.

Lors de la lecture des données de la carte TF avec un ordinateur, vous devez insérer la carte TF dans le connecteur de carte TF (11) de l'unité. Après la connexion à l'ordinateur avec le câble USB, le système lit automatiquement les données de la carte TF. Pour sortir, le commutateur de fonction (3) Appuyez sur la position «OFF» pour quitter l'état de lecture de la carte pour une alimentation externe.

Avertissement: le dispositif de déconnexion entre l'unité et l'alimentation réseau est une prise électrique. Lors de son utilisation, assurez-vous que la prise est facile d'accès, de sorte que l'unité puisse être débranchée de l'alimentation.

Indicateurs techniques

1 l'alimentation: 5V --- 0.6A

2 puissance nominale: 3W

3 batterie au lithium (intégrée): 3.7V

4 un casque externe: ϕ 3.5mm 32 Ω

5 Fréquence FM: 64/87-108MHz

Fréquence MW: 520/522-1710kHz

Fréquence SW: 3.2-22.0MHz

6 puissance de sortie: 3W x 1

7 poids: Environ 72.6g

8 volume: 46x88x18mm

Problèmes communs et méthodes de traitement

1. Les appareils électriques tels que les lampes fluorescentes, les ordinateurs, les téléviseurs et les moteurs électriques peuvent provoquer des interférences avec la radio. Gardez une certaine distance de ces produits lors de l'utilisation de radio.
2. Dans le bâtiment doté d'une structure de renforcement de grande hauteur, il protège le signal de diffusion. Utilisez-le près de la fenêtre pour améliorer l'effet de réception radio.

GUIDE D'EXPOSITION À L'ÉNERGIE RF ET DE SÉCURITÉ DU PRODUIT



ATTENTION!

Avant d'utiliser cette radio, lisez ce guide qui contient des instructions importantes pour une utilisation en toute sécurité, une prise de conscience de l'énergie RF et un contrôle du respect des normes et réglementations applicables.

Réglementation du gouvernement local

Lorsque les radios sont utilisées au travail, les réglementations des administrations locales exigent que les utilisateurs soient parfaitement au courant et en mesure de contrôler leur exposition pour répondre aux exigences professionnelles. La sensibilisation à l'exposition peut être facilitée par l'utilisation d'une étiquette de produit

orientant les utilisateurs vers des informations de sensibilisation spécifiques. Votre radio Reteless a une étiquette de produit RF Exposure. De plus, votre manuel d'utilisation Reteless ou votre livret de sécurité distinct contient les informations et les instructions d'utilisation nécessaires pour contrôler votre exposition aux RF et satisfaire aux exigences de conformité.

Modification et ajustement non autorisés

Les changements ou modifications non expressément approuvés par la partie responsable de la conformité peuvent annuler l'autorité de l'utilisateur accordée par les services de gestion de la radio du gouvernement local pour utiliser cette radio et ne doivent pas être effectués. Pour se conformer aux exigences correspondantes, les réglages de l'émetteur ne doivent être effectués que par ou sous la supervision d'une personne techniquement qualifiée pour effectuer la maintenance et la réparation de l'émetteur dans les services fixes et mobiles terrestres privés, telle que certifiée par un organisme représentant l'utilisateur de ces services. Le remplacement de tout composant émetteur (cristal, semi-conducteur, etc.) non autorisé par le gouvernement local, l'autorisation d'équipement de cette radio pour les départements de gestion des radiocommunications pourrait enfreindre les règles.

Exigences FCC:

- Cet appareil est conforme à la section 15 de la réglementation de la FCC. Le fonctionnement est soumis aux deux conditions suivantes:
 - (1) Cet appareil ne doit pas causer d'interférences nuisibles, et
 - (2) Cet appareil doit accepter toutes les interférences

reçues, y compris celles susceptibles de provoquer un fonctionnement indésirable.

- Cet équipement a été testé et déclaré conforme aux limites imposées aux appareils numériques de classe B, définies à la section 15 du règlement de la FCC. Ces limites sont conçues pour fournir une protection raisonnable contre les interférences nuisibles dans une installation résidentielle.

Cet équipement génère, utilise et peut émettre des fréquences radio et, s'il n'est pas installé et utilisé conformément aux instructions, il peut causer des interférences nuisibles aux communications radio. Cependant, rien ne garantit que des interférences ne se produiront pas dans une installation particulière. Si cet équipement provoque des interférences nuisibles avec la réception de radio ou de télévision, ce qui peut être déterminé en éteignant et en rallumant l'équipement, l'utilisateur est invité à tenter de corriger l'interférence en appliquant l'une ou plusieurs des mesures suivantes:

- Réorientez ou déplacez l'antenne de réception.
- Augmentez la distance entre l'équipement et le récepteur.
- Connectez l'équipement à une prise d'un circuit différent de celui auquel le récepteur est connecté.
- Consultez votre revendeur ou un technicien expérimenté en radio / télévision.

Exigences CE:

- (Déclaration de conformité UE simple) Henan Eshow Electronic Commerce Co., Ltd déclare que le type d'équipement radio est conforme aux exigences essentielles et aux autres dispositions pertinentes de la directive RED 2014/53 / UE et de la directive ROHS 2011/65 / UE. et la directive WEEE 2012/19 / UE; Le

texte intégral de la déclaration de conformité UE est disponible à l'adresse Internet suivante:
www.retekess.com.

• Disposition

Le symbole de la poubelle à roulettes barrée sur votre produit, votre littérature ou votre emballage vous rappelle que, dans l'Union européenne, tous les produits électriques et électroniques, piles et accumulateurs (piles rechargeables) doivent être acheminés vers les lieux de collecte désignés à la fin de leur parcours. Ne jetez pas ces produits avec les déchets ménagers non triés.



Éliminez-les conformément aux lois en vigueur dans votre région.

Exigences du CI:

Appareil radio exempté de licence

Cet appareil contient des émetteurs / récepteurs exemptés de licence conformes à la (aux) source (s) RSS de Innovation, Sciences et Développement économique Canada. Le fonctionnement est soumis aux deux conditions suivantes:

- (1) Cet appareil ne doit pas causer d'interférences.
- (2) Cet appareil doit accepter toutes les interférences, y compris celles susceptibles de provoquer un fonctionnement indésirable de l'appareil.

Déclarations d'avertissement RF

L'appareil a été évalué pour répondre aux exigences générales en matière d'exposition aux RF. L'appareil peut être utilisé dans des conditions d'exposition portables sans restriction.

Informations sur l'exposition RF

- N'UTILISEZ PAS la radio sans l'antenne appropriée, car cela pourrait l'endommager et pourrait également vous amener à dépasser les limites d'exposition RF. Une antenne appropriée est l'antenne fournie avec cette radio par le fabricant ou une antenne spécialement autorisée par le fabricant pour une utilisation avec cette radio. Le gain de l'antenne ne doit pas dépasser le gain spécifié par le fabricant.
- Pour éviter les interférences, éteignez la radio dans les zones où des panneaux indiquent de le faire.
- N'UTILISEZ PAS l'émetteur dans des zones sensibles aux radiations électromagnétiques telles que les hôpitaux, les avions et les sites de dynamitage.

Éviter le risque d'étouffement



Petites pièces. Pas pour les enfants de moins de 3 ans.

Protégez votre audition:



- Utilisez le volume le plus faible nécessaire pour faire votre travail.
- Augmentez le volume uniquement si vous vous trouvez dans un environnement bruyant.
- Baissez le volume avant d'ajouter un casque ou une oreillette.
- Limitez le temps pendant lequel vous utilisez des oreillettes ou des écouteurs à un volume élevé.
- Lorsque vous utilisez la radio sans casque ni écouteur, ne placez pas le haut-parleur de la radio directement contre votre oreille.

- Faites preuve de prudence lorsque vous utilisez les écouteurs, car une pression sonore excessive provenant des écouteurs et des écouteurs peut entraîner une perte auditive.

Remarque: l'exposition aux bruits forts de n'importe quelle source pendant de longues périodes peut affecter votre audition de manière temporaire ou permanente. Plus le volume de la radio est élevé, moins il faudra de temps avant que votre audition soit affectée. Les dommages auditifs causés par le bruit fort sont parfois indétectables au début et peuvent avoir un effet cumulatif.

Accessoires approuvés



- Cette radio est conforme aux directives sur l'exposition aux radiofréquences lorsqu'elle est utilisée avec les accessoires Retekeess fournis ou conçus pour le produit. L'utilisation d'autres accessoires peut ne pas garantir la conformité avec les directives d'exposition RF et peut enfreindre les réglementations.
- Pour obtenir une liste des accessoires approuvés par Retekeess pour votre modèle de radio, visitez le site Web suivant: <http://www.Retekeess.com>

IT: Aspetto & Funzioni

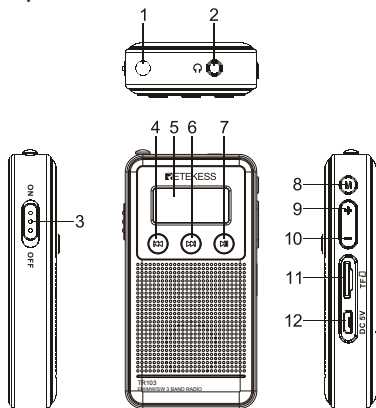

- | | |
|------------------------|------------------------|
| 1. Antenna a frusta | 8. Tasto mode |
| 2. Jack auricolare | 9. Tasto volume + |
| 3. Interruttore On/Off | 10. Tasto volume - |
| 4. Tasto precedente | 11. Slot per TF card |
| 5. Display LCD | 12. Alimentazione DC5V |
| 6. Tasto successivo | |
| 7. Tasto play/pause | |
- Premere lungo: ricerca automatico
Premere corto:ricerca manuale

Istruzioni per display LCD

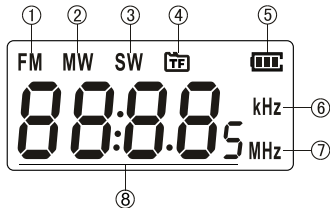

1. Visualizza modalità FM
2. Visualizza modalità Onde medie (MW)
3. Visualizza modalità Onde corte (SW)
4. Visualizza inserimento TF card
5. Visualizza livello batteria
6. Visualizza display unità a onde medie
7. Visualizza display unità a onde corte
8. - Visualizza il numero della traccia durante la riproduzione Display (visualizza per 2 secondi);
- Visualizza il tempo di riproduzione di un brano
- Visualizza la frequenza quando si riceve una stazione
- Visualizza il numero di volume quando viene regolato

Operazione radio

1. Interruttore di alimentazione, inserire su "ON" per attivare la radio;
2. Premere il tasto "M" (8) per cambiare modalità in FM, AM, SM per la riproduzione e visualizza sul display;

3. Frequenza FM: puoi scegliere tra due frequenze, FM1: 87-108MHz, FM2: 64-108MHz, per scegliere basta stare in modalità FM e premere a lungo il tasto "M" (8) per 5 secondi.
4. Frequenza AM: ha due passi da poter scegliere tra 9KHz e 10KHz, per scegliere basta stare in modalità AM e premere a lungo il tasto "M" (8) per 5 secondi.

Ricerca automatico stazione:

1. Premere a lungo tasto play/pause (7) dopo due secondi la radio effettua la ricerca automatico e salva automaticamente le stazioni
Nota: si ricorda di estrarre l'antenna (1) per ricevere un segnale maggiore
2. Ricerca manuale:
Premere il tasto play/pause (7) per riprodurre ed utilizzare il tasto precedente (4) o successivo (6) per cambiare le stazioni
3. Regolazione volume:
Premere il tasto volume + (9) o volume - (10) per regolazione volume, visualizza numero sul display.

Riproduzione con TF card

1. Interruttore di alimentazione, inserire su "ON" per attivare la radio;
2. Inserire una scheda TF card che supporta MP3, WMA in slot card (11);
3. Premere il tasto "M" (8) per cambiare la modalità in TF card per riprodurre, visualizza sul display;
4. Premere il tasto precedente (4) o successivo (6) per selezionare il brano corretto;
Premere il tasto volume + (9) o volume - (10) per regolazione volume, visualizza numero sul display.
Premere il tasto play/pause (7) per riprodurre e pausa



Visualizzazione del tempo



Suona la canzone

Utilizzo delle cuffie

1. Per non influire sul resto degli altri, si prega di inserire l'auricolare nel jack auricolare (2);

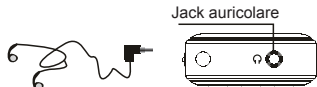

2. Premere il tasto volume + (9) o volume - (10) per regolazione volume

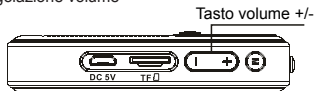

Interruttore di alimentazione

Muovere il tasto di alimentazione (3) su "ON" per accendere la radio, su "OFF" per spegnere .



Ricaricare la batteria

La batteria che utilizza in questa unità è una batteria al litio integrata.

Quando la batteria è scarica il simbolo della batteria riduce vuoto, si prega di ricaricarlo subito, inserire alimentazione da 5V la ricarica si avvia automaticamente, quindi lampeggia il simbolo di batteria, quando la batteria è completamente carica il simbolo della batteria rimane sempre fisso. (Per una completa carica circa 4 ore, può essere ricaricato ad unità spento)



Display della batteria debole



Visualizza completamente carico

Alimentazione DC

- Inserire l'estremità del cavo USB in dotazione nell'adattatore di alimentazione DC5V e inserire l'estremità micro USB nella presa di alimentazione DC5V dell'unità per la carica.
- Quando si leggono i dati della carta TF con un computer, inserire la scheda TF nella presa della scheda TF (11) dell'unità e collegare il computer con il cavo USB per leggere automaticamente i dati della carta TF. Per uscire, ruotare l'interruttore di funzione (3) sulla posizione "OFF" per uscire dallo stato di lettura della scheda per l'alimentazione esterna.

Avvertenza: quando si scollega tra l'unità e l'alimentazione della rete elettrica è una spina di alimentazione. Durante l'utilizzo, assicurarsi che possa essere facilmente toccato alla spina di alimentazione in modo che l'unità possa essere scollegata dall'alimentazione.

Indicateurs techniques

- 1 Alimentazione: 5V --- 0.6A
- 2 Potenza: 3W
- 3 Batteria: 3.7V
- 4 Jack auricolare: Φ 3.5mm 32
- 5 Modulazione di frequenza (FM): 64/87-108MHz
Onde medie (MW): 520/522-1710kHz
Onde corte (SW): 3.2-22.0MHz
- 6 Audio: 3W x 1
- 7 Peso: 72.6g circa
- 8 Dimensione: 46x88x18mm

Problemi comuni e metodi di trattamento

1. Luci fluorescenti, computer, motori elettrici e altri televisori, le apparecchiature elettriche causeranno interferenze radio alla radio, si prega di mantenere una certa distanza quando si utilizza.
2. Nell'edificio con struttura di rinforzo per edifici alti, ha un effetto di schermatura sul segnale di trasmissione. Si prega di usarlo vicino alla finestra per migliorare l'effetto di ricezione radio.

ESPOSIZIONE ENERGETICA RF E GUIDA ALLA SICUREZZA DEL PRODOTTO



ATTENZIONE!

Prima di utilizzare questa radio, leggere questa guida che contiene istruzioni operative importanti per l'utilizzo sicuro e la consapevolezza e il controllo dell'energia rf per la conformità agli standard e alle normative applicabili.

Regolamenti del governo locale

Quando le radio vengono utilizzate come conseguenza dell'occupazione, i regolamenti delle amministrazioni

locali richiedono che gli utenti siano pienamente consapevoli e in grado di controllare la propria esposizione per soddisfare i requisiti professionali. La consapevolezza dell'esposizione può essere facilitata dall'uso di un'etichetta di prodotto che indirizza gli utenti a specifiche informazioni sulla consapevolezza dell'utente. La radio di Reteless ha un'etichetta del prodotto di esposizione RF. Inoltre, il manuale utente di Reteless o il libretto di sicurezza separato includono le informazioni e le istruzioni operative necessarie per controllare l'esposizione RF e soddisfare i requisiti di conformità.

Modifica e regolazione non autorizzate

Cambiamenti o modifiche non espressamente approvati dalla parte responsabile della conformità possono invalidare l'autorizzazione dell'utente concessa dai dipartimenti di gestione radio del governo locale di utilizzare questa radio e non dovrebbe essere effettuata. Per soddisfare i requisiti corrispondenti, le regolazioni del trasmettitore devono essere effettuate solo da o sotto la supervisione di una persona certificata come tecnicamente qualificata per eseguire la manutenzione e le riparazioni del trasmettitore nei servizi mobili e fissi di terra privata come certificato da un'organizzazione rappresentante dell'utente di tali servizi.

La sostituzione di qualsiasi componente del trasmettitore (cristallo, semiconduttore, ecc.) Non autorizzato dai dipartimenti di gestione radio del governo locale, l'autorizzazione per questa radio potrebbe violare le regole.

Requisiti FCC:

- Questo dispositivo è conforme alla parte 15 delle norme FCC. L'operazione è soggetta alle seguenti due condizioni:

- (1) Questo dispositivo non può causare interferenze dannose, e
- (2) questo dispositivo deve accettare qualsiasi interferenza ricevuta, incluse le interferenze che potrebbero causare un funzionamento indesiderato.

• Questa apparecchiatura è stata testata e trovata conforme ai limiti per un dispositivo digitale di Classe B, in conformità alla Parte 15 delle Norme FCC. Questi limiti sono progettati per fornire una protezione ragionevole contro interferenze dannose in un'installazione residenziale.

Questa apparecchiatura genera utilizzo e può irradiare energia in radiofrequenza e, se non installata e utilizzata secondo le istruzioni, può causare interferenze dannose alle comunicazioni radio. Tuttavia, non vi è alcuna garanzia che non si verifichino interferenze in una particolare installazione. Se questa apparecchiatura causa interferenze dannose alla ricezione radio o televisiva, che possono essere determinate spegnendo e riaccendendo l'apparecchio, l'utente è incoraggiato a provare a correggere l'interferenza adottando una o più delle seguenti misure:

- Riorientare o riposizionare l'antenna ricevente.
- Aumentare la distanza tra l'apparecchiatura e il ricevitore.
- Collegare l'apparecchiatura a una presa su un circuito diverso da quello a cui è collegato il ricevitore.
- Consultare il rivenditore o un tecnico radio / TV esperto per assistenza.

Requisiti CE:

- (Dichiarazione di conformità UE semplice) Henan Eshow Electronic Commerce Co., Ltd dichiara che il tipo di apparecchiatura radio è conforme ai requisiti

essenziali e ad altre disposizioni pertinenti della direttiva RED 2014/53 / UE e della direttiva ROHS 2011/65 / UE e la direttiva WEEE 2012/19 / UE; il testo completo della dichiarazione di conformità UE è disponibile al seguente indirizzo internet: www.retekess.com.

• Disposizione

Il simbolo del bidone della spazzatura barrato sul prodotto, sulla documentazione o sulla confezione ricorda che nell'Unione Europea tutti i prodotti elettrici ed elettronici, le batterie e gli accumulatori (batterie ricaricabili) devono essere portati presso i luoghi di raccolta designati alla fine del loro vita lavorativa. Non smaltire questi prodotti come rifiuti urbani non differenziati. Smaltirli secondo le leggi della tua zona



Requisiti IC:

Apparecchi radio esenti da licenza

Questo dispositivo contiene un / i trasmettitore / ie / i ricevente / i esente da licenza che rispettano l'RSS (s) esente da licenza del Canada. L'operazione è soggetta alle seguenti due condizioni:

- (1) Questo dispositivo non può causare interferenze.
- (2) Questo dispositivo deve accettare qualsiasi interferenza.

Questo dispositivo è conforme agli RSS Industry Canada per i dispositivi radio senza licenza. Il funzionamento è consentito in entrambe le seguenti condizioni:

- (1) il dispositivo non deve causare interferenze;
- (2) l'utente del dispositivo deve accettare qualsiasi interferenza ricevuta, anche se è probabile che l'interferenza ne comprometta il funzionamento.

Dichiarazioni di avvertenza RF

Il dispositivo è stato valutato per soddisfare i requisiti generali di esposizione alle radiofrequenze. Il dispositivo può essere utilizzato in condizioni di esposizione portatile senza restrizioni.

Informazioni sull'esposizione RF

- NON utilizzare la radio senza un'antenna adeguata, in quanto ciò potrebbe danneggiare la radio e potrebbe anche causare il superamento dei limiti di esposizione RF. Un'antenna adeguata è l'antenna fornita con questa radio dal produttore o un'antenna specificatamente autorizzata dal produttore per l'uso con questa radio, e il guadagno dell'antenna non deve superare il guadagno specificato dal produttore dichiarato.
- Per evitare interferenze, spegnere la radio nelle aree in cui sono presenti segnali per farlo.
- NON utilizzare il trasmettitore in aree sensibili alle radiazioni elettromagnetiche come ospedali, aerei e siti di sabbiatura.

Evitare il rischio di soffocamento



Piccole parti. Non per i bambini sotto i 3 anni.

Protegge il tuo udito:



- Utilizzare il volume più basso necessario per svolgere il proprio lavoro.
- Alzare il volume solo se ci si trova in un ambiente rumoroso.
- Abbassare il volume prima di aggiungere cuffie o auricolare.

- Limitare la quantità di tempo in cui si utilizzano auricolari o cuffie a volume elevato.
- Quando si utilizza la radio senza cuffie o auricolare, non posizionare l'altoparlante della radio direttamente contro il tuo orecchio
- Usare prudentemente con l'auricolare, è possibile che l'eccessiva pressione sonora degli auricolari e delle cuffie  possa causare la perdita dell'udito

Nota: l'esposizione a forti rumori provenienti da qualsiasi fonte per lunghi periodi di tempo può influenzare temporaneamente o permanentemente l'udito. Più forte è il volume della radio, meno tempo è necessario prima che l'udito possa essere influenzato. Il danno uditivo da rumore forte a volte non rilevabile e può avere un effetto cumulativo.

Accessori approvati



- Questa radio soddisfa le linee guida sull'esposizione RF quando viene utilizzata con gli accessori Reteless in dotazione o designati per il prodotto. L'uso di altri accessori potrebbe non garantire la conformità alle linee guida sull'esposizione alle radiofrequenze e potrebbe violare le normative.
- Per un elenco di accessori approvati da Reteless per il proprio modello di radio, visitare il seguente sito Web: <http://www.Reteless.com>

ES: Apariencia y consejo funcional

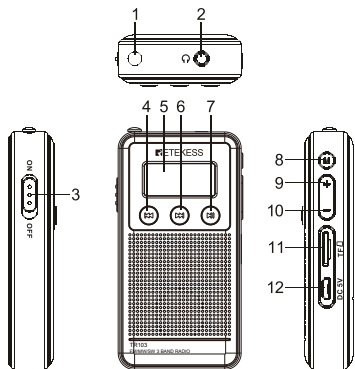

- | | |
|--|---|
| 1. La antena de barra de tracción | 8. Botón cambio de función |
| 2. Toma de auriculares | 9. Botón de volumen + |
| 3. Interruptor de fuente de alimentación | 10. Botón de volumen - |
| 4. Botón de canción anterior | 11. toma de tarjeta de TF |
| 5. La pantalla de LCD | 12. Toma de fuente de alimentación DC5V |
| 6. Botón de canción siguiente | |
| 7. Botón Reproducir / Pausa | |
- Pulsación larga: Búsqueda automática
Pulsación corta: Sintonía manual

Instrucciones de pantalla de LCD

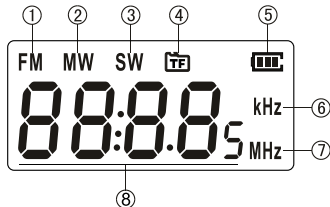

1. Pantalla de modo de Modulación de frecuencia
2. Pantalla de modo onda media
3. Pantalla de modo onda corta
4. Pantalla de modo de reproducción de tarjeta TF
5. Pantalla de energía de la batería
6. Pantalla de unidad de onda media
7. Pantalla de unidad de FM y onda corta
8. * Cambia el número de pista al reproducir la pista Pantalla (Tiempo de visualización 2 segundos);
* Cuando se reproduce una pista es la pantalla de tiempo;
* Visualización de frecuencia al recibir una estación;
* Visualización del valor del volumen cuando se ajusta el volumen

Operación de radio

1. Gire el interruptor de encendido a "ON" para encender la alimentación.
2. Prensas el botón del interruptor de función "M" (8) para cambiar a FM, AM, SW para reproducir, pantalla LCD de frecuencia.

3. Cambio de banda de FM: FM tiene dos bandas para elegir, FM1: 87-108MHz, FM2: 64-108MHz, puede cambiar presionando el botón "M" (8) durante 5 segundos en el modo FM.
4. Cambio de paso de AM: AM tiene dos pasos para cambiar, uno es 9KHz, l otro es 10KHz, puede cambiar presionando el botón "M" (8) durante 5 segundos en el modo AM.

Almacenamiento automatico:

1. Presna el botón (7) y después de 2 segundos, se realizará y almacenará la búsqueda completamente automática de estaciones, y La primera estación se reproducirá después de que se completa la búsqueda. Nota: cuando escuche FM y onda corta, saque la antena de varilla (1) para mejorar el efecto de radio.
2. Sintonía manual: prensa brevemente el botón de pausa para cambiar al modo sintonía manual y luego presione los botones izquierdo y derecho para ajustar manualmente la frecuencia de radio. Prensa los botones (4) y (6) puede elegir para reproducir emisoras almacenadas, mantenga presionado este botón para buscar hacia adelante o hacia atrás y reproducir automáticamente cuando se busca una estación.
3. Prensa los botones "+" (9) y "-" (10) puede ajustar el nivel de volumen y se muestra el valor de volumen de la pantalla LCD.

Reproducción de tarjeta TF

1. Gire el interruptor de encendido a "ON" para encender la alimentación
2. Inserte la tarjeta TF con los formatos de audio de MP3 y WMA en la ranura para tarjeta TF (11).
3. Prensa el botón del interruptor de función "M" (8)

para cambiar el de tarjeta TF para reproducir, la pantalla LCD reproduce la visualización de la pista y el tiempo de reproducción se muestra después de 2 segundos.

4. Presione los botones ◀◀ (4) y ▶▶ (6) puede elegir la pista que desea reproducir, Puede seleccionar la pista que desea reproducir, mantenga presionado este botón para seleccionar la reproducción de -10 / +10 pistas. Por ejemplo: Al tocar la 5ta pista, mantenga presionado el botón ▶▶ (6), y luego reproducir la pista 15, mantenga presionado dos veces, reproducir la pista 25. Prensa los botones "+" (9) y "-" (10) puede ajustar el nivel del volumen, pantalla LCD de valores de volumen. Prensa el botón ▶▶ (7) puede pausar la reproducción actual y presionar otra vez para reanudar la reproducción.



Pantalla de tiempo de juego



Reproducir pista de visualización

Usa auriculares

1. Conecte los auriculares estéreo en la toma de auriculares(2).
(Como se muestra abajo)

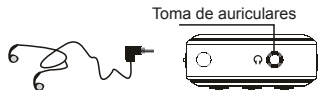

2. Prensas los botones de volumen + o - puede ajustar el volumen adecuado.
(Como se muestra abajo)

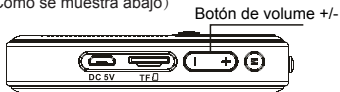

Interruptor de fuente de alimentación

Gire el interruptor de fuente de alimentación(3) a "ON" para encender y gire a "OFF" para apagar.



Uso de energía

Carga de la batería

Usa la batería de litio incorporada, cuando la batería está baja, muestra el símbolo de la batería , necesita cargar en tiempo. Cuando la fuente de alimentación externa de 5V está enchufada, la carga comenzará automáticamente. En este momento, el símbolo de energía de la batería parpadea . Cuando la batería está completamente cargada, el símbolo de la batería siempre está encendido . (Completamente cargado)

durante aproximadamente 4 horas, también se puede cargar en el estado apagado)



Pantalla de batería baja



Pantalla completamente cargada

Fuente de alimentación corriente continua

1. Conecte el extremo grande del cable USB suministrado a la toma USB de la computadora u otro adaptador de alimentación 5VUSB, y enchufe el extremo pequeño a la toma de posición "DC5V" de la unidad para usarla como fuente de alimentación externa.
2. Al leer los datos de la tarjeta TF con una computadora, debe insertar la tarjeta TF en el zócalo de la tarjeta TF (11). Después de conectar la computadora con el cable USB, el sistema lee automáticamente los datos de la tarjeta TF. Gire el interruptor de función (3) a la posición "OFF" para salir del estado de lectura de la tarjeta para la fuente de alimentación externa.

Advertencia: El dispositivo de desconexión entre la unidad y la fuente de alimentación de la red eléctrica es un enchufe de alimentación. Cuando lo use, asegúrese de que se pueda tocar fácilmente la clavija de alimentación para que la unidad pueda desconectarse de la fuente de alimentación.

Indicadores técnicos

- 1 fuente de alimentación: 5V 0.6A
- 2 Potencia nominal: 3W
- 3 Batería de litio (incorporada): 3.7V

- 4 Auricular externo: Φ 3.5mm 32
- 5 Frecuencia de FM: 64/87-108MHz
Frecuencia de MW: 520/522-1710kHz
Frecuencia de SW: 3.2-22.0MHZ
- 6 Potencia de salida: 3W x 1
- 7 Peso: Alrededor de 72.6g
- 8 Volumen: 46x88x18mm

Problemas comunes y métodos de tratamiento

1. Los dispositivos eléctricos, como lámpara fluorescentes, computadoras, televisores y motores eléctricos pueden causar interferencias de radiación a la radio. Mantenga una cierta distancia al usar.
2. En el edificio con estructura de refuerzo de edificios de gran altura, tiene un efecto de protección en la señal de transmisión. Úselo cerca de la ventana para mejorar el efecto de recepción de radio.

RF EXPOSICIÓN ENERGÉTICA Y GUÍA DE SEGURIDAD DE PRODUCTOS



¡ATENCIÓN!

Antes de usar esta radio, lea esta guía que contiene instrucciones de operación importantes para un uso seguro y control de conciencia de energía de rf para cumplir con las normas y regulaciones aplicables.

Regulaciones del gobierno local

Cuando las radios se utilizan como consecuencia del empleo, las regulaciones del gobierno local requieren que los usuarios estén plenamente conscientes y sean capaces de controlar su exposición para cumplir con los requisitos ocupacionales. El conocimiento de la

exposición se puede facilitar mediante el uso de una etiqueta del producto que indique a los usuarios información específica sobre el conocimiento del usuario. Su radio Retekeess tiene una etiqueta de producto de exposición a RF. Además, su manual de usuario de Retekeess o su folleto de seguridad incluye información e instrucciones de funcionamiento necesarias para controlar su exposición a RF y para cumplir con los requisitos de cumplimiento.

Modificación y ajuste no autorizados

Los cambios o modificaciones no aprobados expresamente por la parte responsable del cumplimiento pueden anular la autoridad del usuario otorgada por los departamentos de administración de radio del gobierno local para operar esta radio y no deben hacerse. Para cumplir con los requisitos correspondientes, los ajustes del transmisor deben realizarse solo por o bajo la supervisión de una persona certificada como técnicamente calificada para realizar el mantenimiento y las reparaciones del transmisor en el servicio fijo terrestre privado y servicios certificados por una organización del usuario del usuario servicios.

El reemplazo de cualquier componente del transmisor (cristal, semiconductor, etc.) no autorizado por el gobierno local, la autorización del equipo de los departamentos de administración de radio para esta radio podría violar las reglas.

FCC: Requisitos

- Este dispositivo cumple con la parte 15 de las Reglas de la FCC. La operación está sujeta a las siguientes dos condiciones:
 - (1) Este dispositivo no puede causar interferencias

perjudiciales, y

(2) este dispositivo debe aceptar cualquier interferencia recibida, incluidas las interferencias que puedan causar un funcionamiento no deseado.

- Este equipo ha sido probado y cumple con los límites para un dispositivo digital de Clase B, de conformidad con la Parte 15 de las Normas de la FCC. Estos límites están diseñados para proporcionar una protección razonable contra interferencias perjudiciales en una instalación residencial.

Este equipo genera usos y puede emitir energía de radiofrecuencia y, si no se instala y utiliza de acuerdo con las instrucciones, puede causar interferencias perjudiciales en las comunicaciones de radio. Sin embargo, no hay garantía de que no se produzcan interferencias en una instalación en particular. Si este equipo causa interferencias perjudiciales en la recepción de radio o televisión, lo cual puede determinarse encendiendo y apagando el equipo, se recomienda al usuario que intente corregir la interferencia mediante una o más de las siguientes medidas:

- Reorientar o reubicar la antena receptora.
- Aumente la separación entre el equipo y el receptor.
- Conecte el equipo a una toma de corriente en un circuito diferente al que está conectado el receptor.
- Consulte al distribuidor o a un técnico de radio / TV con experiencia para obtener ayuda.

Requisitos CE:

- (Declaración simple de conformidad de la UE) Henan Eshow Electronic Commerce Co.,Ltd declara que el tipo de equipo de radio cumple con los requisitos esenciales y otras disposiciones relevantes de la Directiva RED 2014/53 / EU y la Directiva ROHS

2011/65 / UE y la Directiva WEEE 2012/19 / EU; El texto completo de la declaración de conformidad de la EU está disponible en la siguiente dirección de Internet: www.retekeess.com.

• Disposición

El símbolo del contenedor con ruedas tachado en su producto, documentación o embalaje le recuerda que en la Unión Europea, todos los productos eléctricos y electrónicos, baterías y acumuladores (baterías recargables) deben llevarse a los lugares de recolección designados al final de su vida laboral. No deseche estos productos como residuos municipales sin clasificar. Deséchelas de acuerdo con las leyes de su área.



IC Requisitos

Aparatos de radio exentos de licencia

Este dispositivo contiene transmisor (es) / receptor (es) exento (s) de licencia que cumplen con los RSS (s) exentos de licencia de Innovación, Ciencia y Desarrollo Económico de Canadá. La operación está sujeta a las siguientes dos condiciones:

- (1) Este dispositivo no puede causar interferencias.
 - (2) Este dispositivo debe aceptar cualquier interferencia.
- Este dispositivo cumple con el RSS de Industry Canada para dispositivos de radio sin licencia. La operación está permitida bajo las dos condiciones siguientes:
- (1) el dispositivo no debe causar interferencia;
 - (2) el usuario del dispositivo debe aceptar cualquier interferencia recibida, incluso si la interferencia puede comprometer su funcionamiento.

RF Declaraciones de advertencia

El dispositivo ha sido evaluado para cumplir con el

requisito general de exposición a RF. El dispositivo se puede utilizar en condiciones de exposición portátil sin restricciones.

Información de exposición a RF

- NO opere la radio sin una antena adecuada conectada, ya que esto puede dañar la radio y también puede hacer que exceda los límites de exposición de RF. Una antena adecuada es la antena suministrada con esta radio por el fabricante o una antena específicamente autorizada por el fabricante para su uso con esta radio, y la ganancia de la antena no debe exceder la ganancia especificada por el fabricante declarado.
- Para evitar interferencias, apague la radio en las áreas donde hay letreros para hacerlo.
- NO opere el transmisor en áreas que sean sensibles a la radiación electromagnética, como hospitales, aeronaves y sitios de voladuras.

Evitar el peligro de asfixia



Pequeñas partes. No para niños menores de 3 años.

Protege tu audición:



- Use el volumen más bajo necesario para hacer su trabajo.
- Suba el volumen solo si se encuentra en entornos ruidosos.
- Baje el volumen antes de agregar los auriculares o el auricular.
- Limite la cantidad de tiempo que usa los auriculares o auriculares a un volumen alto.
- Cuando utilice la radio sin auriculares o

auricular, no coloque el altavoz de la radio directamente contra su oído.

- Tenga cuidado con el auricular, tal vez la presión excesiva del sonido de los auriculares puede causar pérdida de audición 

Nota: la exposición a ruidos fuertes de cualquier fuente durante períodos prolongados de tiempo puede afectar su audición de forma temporal o permanente. Cuanto más alto sea el volumen de la radio, menos tiempo se requiere para que su audición se vea afectada. El daño auditivo por ruidos fuertes a veces no es detectable al principio y puede tener un efecto acumulativo.

Accesorios aprobados



- Esta radio cumple con las pautas de exposición a RF cuando se usa con los accesorios Reteless suministrados o designados para el producto. El uso de otros accesorios puede no garantizar el cumplimiento de las pautas de exposición a RF y puede infringir las regulaciones.
- Para obtener una lista de accesorios aprobados por Reteless para su modelo de radio, visite el siguiente sitio web: <http://www.Reteless.com>

Warranty Card

Product model: _____ Date of purchase: _____

Serial Number: _____

Seller: _____ contact number: _____

Username: _____ contact number: _____

Address: _____

Zip code: _____

Remarks:

1. This guarantee card should be kept by the user, no replacement if lost.
2. Most new products carry a two-year manufacturer's warranty from the date of purchase. Further details, pls read <http://www.retevis.com/after-sale/>
3. The user can get warranty and after-sales service as below:
 - Contact the seller where you buy.
 - Products Repaired by Our Local Repair Center
4. For warranty service, you will need to provide a receipt proof of purchase from the actual seller for verification

Exclusions from Warranty Coverage:

1. To any product damaged by accident.
2. In the event of misuse or abuse of the product or as a result of unauthorized alterations or repairs.
3. If the serial number has been altered, defaced, or removed.

Cut along this line